

ARMATA

0130

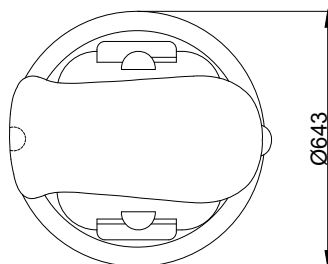
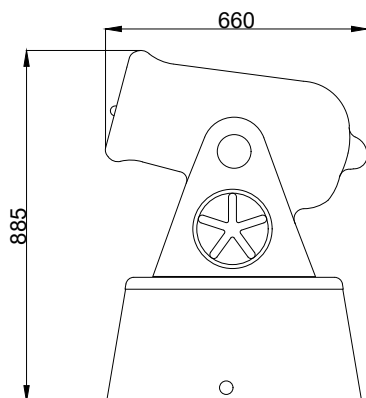

OPIS PODSTAWOWY:

Armata to element wodnej artylerii zaprojektowany specjalnie dla dzieci lubiących zabawę w basenie. Armata może zostać wyposażona w pompkę umożliwiającą zabawę tryskającą wodą. Instalacja ręcznej pompki (opcjonalnie) zmienia Armatę w interaktywną zabawę. Atrakcja ta może być montowana w dowolnym miejscu obszaru rekreacyjnego przeznaczonego dla najmłodszych.

DANE TECHNICZNE / mm:

Wysokość: 885

Szerokość: 643

Długość: 660

POL-GLASS | office@pol-glass.com | tel.: +48 91 88 11 900 | www.pol-glass.com

Szczegółowe informacje na temat produktu można znaleźć w karcie technicznej produktu. Zastrzegamy sobie prawo do zmiany specyfikacji produktu. Wszystkie produkty i jej projekty pozostają cały czas własnością POL-GLASS i nie mogą być wykorzystywane ani kopiowane bez pisemnej zgody.

