

# PINGWIN

0180

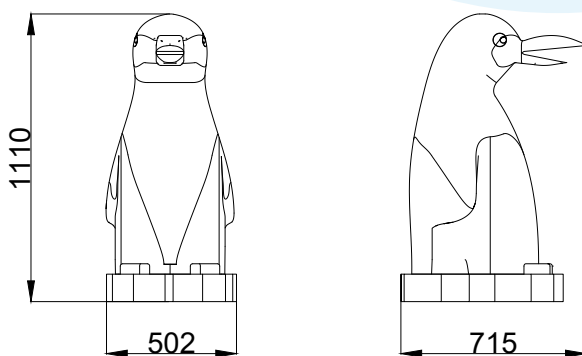

## OPIS PODSTAWOWY:

Jedna z naszych najnowszych propozycji. Atrakcja wodna PINGWIN została zaprojektowana jako atrakcja wodna przeznaczona dla najmłodszych miłośników zabawy w wodzie. Możliwość wyboru wersji kolorystycznej pozwala na idealne wkomponowanie tej atrakcji we wnętrze obiektu. Nasze atrakcje wodne automatycznie rozpylają wodę, a w opcji z pompką ręczną dzieci mogą samodzielnie tryskać wodą z atrakcji. PINGWIN umili czas i pobudzi fantazję najmłodszych użytkowników kompleksów basenowych. Dzięki zainstalowanej pompce wodnej (opcja dodatkowa) zabawka zachęca do aktywnej zabawy, również z rodzicami. To wspaniałe uzupełnienie wyposażenia brodzików dziecięcych przy zachowaniu wszelkich zasad bezpieczeństwa.

## DANE TECHNICZNE / mm:

Wysokość: 1110

Szerokość: 502

Długość: 715

POL-GLASS | [office@pol-glass.com](mailto:office@pol-glass.com) | tel.: +48 91 88 11 900 | [www.pol-glass.com](http://www.pol-glass.com)

Szczegółowe informacje na temat produktu można znaleźć w karcie technicznej produktu. Zastrzegamy sobie prawo do zmiany specyfikacji produktu. Wszystkie produkty i jej projekty pozostają cały czas własnością POL-GLASS i nie mogą być wykorzystywane ani kopiowane bez pisemnej zgody.

**polglass**