

SŁONIK MAŁY

1150

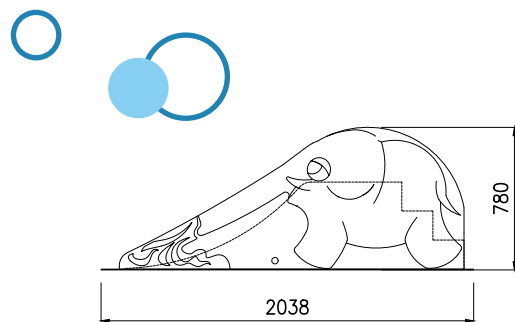
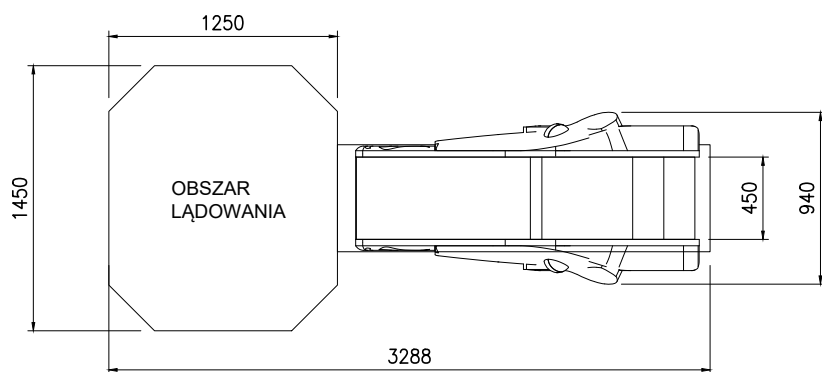
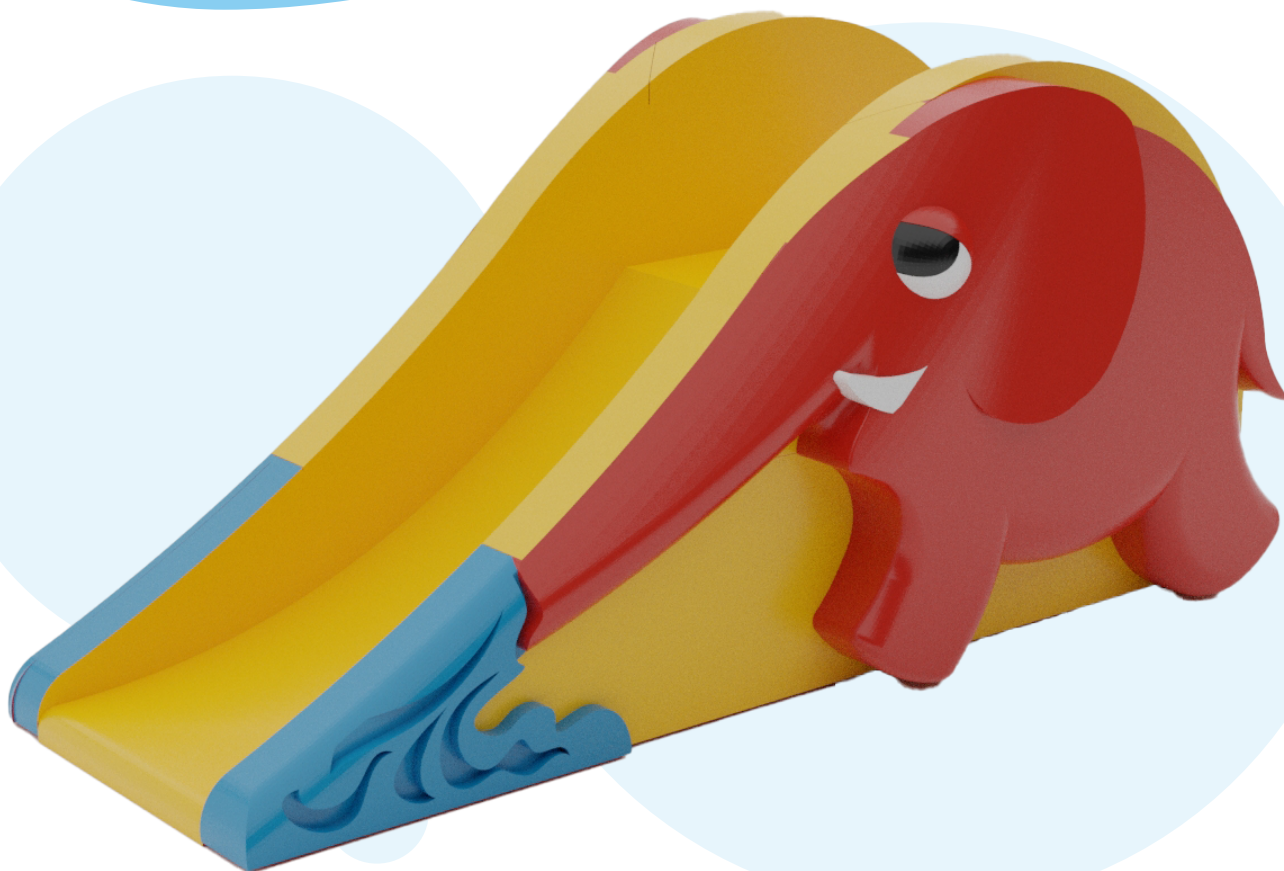

OPIS PODSTAWOWY:

Zaprojektowany z myślą o najmłodszych użytkownikach. Mały Słonik posiada wygodne schodki, które łatwo pokonać. Jest nieodzownym elementem każdego placu zabaw. Wykonany z materiałów najwyższej jakości, trwałe i bezpieczne. Zapewnia wspaniałą zabawę, jest idealnym miejscem do spożytkowania dziecięcej energii. Wejście w formie wygodnych schodków ułatwia dostęp do zjeżdżalni najmłodszym dzieciom.

DANE TECHNICZNE / mm:

Wysokość: 780

Szerokość: 450 / 940

Długość: 2038

POL-GLASS | office@pol-glass.com | tel.: +48 91 88 11 900 | www.pol-glass.com

Szczegółowe informacje na temat produktu można znaleźć w karcie technicznej produktu. Zastrzegamy sobie prawo do zmiany specyfikacji produktu. Wszystkie produkty i jej projekty pozostają cały czas własnością POL-GLASS i nie mogą być wykorzystywane ani kopiowane bez pisemnej zgody.

